

2025

EAUX VIVES

OFFRE DE SERVICE



MAÎTRISEZ VOS CHARGES ET
RÉDUISEZ VOS RISQUES DE
PANNES EN NOUS CONFIAINT
L'ENTRETIEN DE VOS
ÉQUIPEMENTS D'IRRIGATION



02 38 95 84 80



EAUXVIVES.OVH



CONTACT@EAUXVIVES.OVH

COMMENT ET POUR QUOI FAIRE ?

APRÈS AVOIR LISTÉ L'ENSEMBLE DE VOTRE MATÉRIEL IRRIGATION, NOUS EFFECTUONS UN AUDIT DE L'ÉTAT DE CHAQUE APPAREIL. NOUS VOUS FERONS PARVENIR UNE FICHE D'ENTRETIEN POUR CHAQUE MACHINE, AVEC LES POINTS DE CONTRÔLE CLÉS AINSI QUE LEUR PÉRIODICITÉ. TOUS LES ANS, NOUS VOUS ENVERRONS UN RAPPEL AFIN DE PLANIFIER AVEC VOUS LES OPÉRATIONS DE MAINTENANCE REQUISES.

LES TARIFS SONT COMMUNIQUÉS À L'AVANCE, IL N'Y A PAS DE MAUVAISE SURPRISE.

AU FIL DES ANNÉES, LE MATÉRIEL DEVENANT VIEUX, MOINS PERFORMANT, OU NE RÉPONDANT PLUS AUX ATTENTES, LE BESOIN SE FERA SENTIR D'EN CHANGER.

LES CONTRÔLES EFFECTUÉS DANS LA DURÉE DE VIE DE LA MACHINE VOUS PERMETTRONT DE BÉNÉFICIER D'UNE REMISE ALLANT JUSQU'À 10% SUR UN MATÉRIEL NEUF DU MÊME TYPE.

QUELS ÉQUIPEMENTS PEUVENT EN BÉNÉFICIER ?

TOUS LES ÉQUIPEMENTS D'IRRIGATION QUE NOUS PROPOSONS !

- ENROULEURS
- PIVOTS
- RAMPES
- POMPES
- ARMOIRES DE POMPAGES
- FILTRATION ET RÉGULATION DE MICRO-IRRIGATION
- MACHINES À GAINÉ ET À TUYAU SOUPLE

NOUS POUVONS RÉALISER LES DIAGNOSTIQUES ET ENTRETIENS DE TOUTES NOS MARQUES PASSÉES ET ACTUELLES !

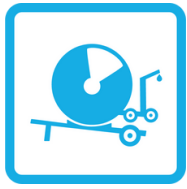

ENTRETIEN DES ENROULEURS

LES POINTS SUIVANTS SONT À ENTREtenir (DIAGNOSTIQUE LORS DE NOTRE HIVERNAGE, AU TARIF COMMUNIQUÉ TOUS LES MOIS DE SEPTEMBRE) :

- PE :
 - INVERSION À MI-USURE (DÉLAI SELON L'UTILISATION ET LE TYPE DE SOL)
 - BOUCHAGE DES ENTAILLES PROFONDES (IMPOSSIBLE SI LE PE EST PERCÉ)
- BOITE DE VITESSE :
 - VIDANGE ET REMPLACEMENT DE LA GARNITURE MÉCANIQUE : TOUS LES 5 ANS
 - REMPLACEMENT DES ROULEMENTS ET JOINTS SPI DE LA BOITE : 10 ANS
 - PALPEUR ET TRINGLERIE : SUPPRIMER TOUT JEU OU DÉFORMATION DES ÉLÉMENTS
- CHARIOT :
 - JEU AUX ROUES (DÉLAI SELON L'UTILISATION ET LE TYPE DE SOL)
 - JEU DU BRAS SUR LES CANONS NELSON SR
- ORDINATEUR : TOUS LES ANS
 - NETTOYAGE ET TEST PANNEAU SOLAIRE
 - HIVERNAGE BATTERIE
 - HIVERNAGE ORDINATEUR
 - INSPECTION FAISCEAU ET NETTOYAGE, SUPPRESSION RÉPARATIONS SAUVAGES (CHATTERTON, DOMINOS,...)
- CHÂSSIS : TOUS LES ANS
 - INSPECTION VISUELLE DES SOUDURES (PAS DE FISSURES)
 - ÉTAT DE LA COURONNE D'ENTRAÎNEMENT (PAS D'USURE OU UNIFORME)
 - ÉTAT DE LA TOURELLE ET DES FIXATIONS
- CIRCUIT HYDRAULIQUE : TOUS LES ANS
 - RECHERCHE DE FUITE D'HUILE
 - VÉRIFICATION DE L'ÉTAT DES FLEXIBLES
 - VÉRIFICATION DE L'ÉTAT DES DISTRIBUTEURS

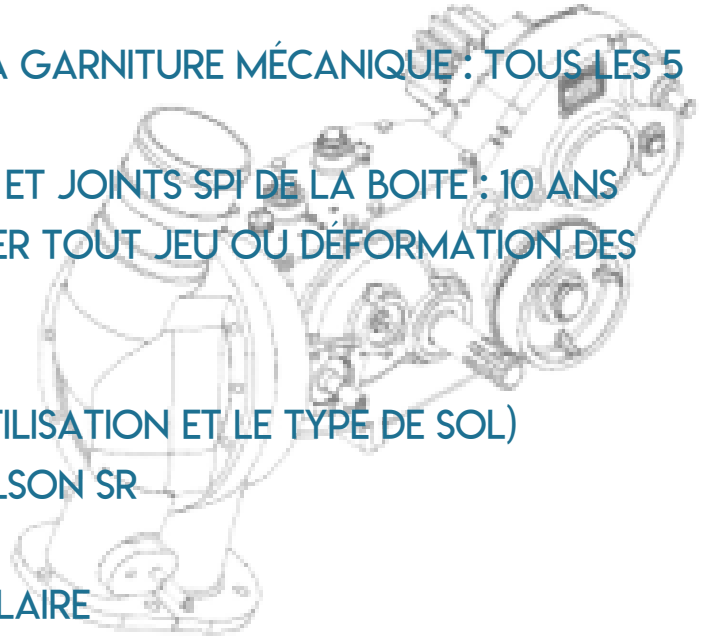

UN DEVIS DÉTAILLÉ EST COMMUNIQUÉ AVANT D'ENTAMER L'ENTRETIEN DE CHAQUE MACHINE.

ENTRETIEN ENROULEUR

Entretien enrouleur OCMIS		Modèle :	N° de série	Année	N° Client					
Pour FASTERHOLT, nous consulter		Total points		0	0	0	0	0	0	0
ENTRETIEN STANDARD	Détail	Prix EHT 2024 (hors déplacement)	Périodicité (années)	2025	2026	2027	2028	2029	2030	20
Vidange PET par compresseur (en complément d'autres tâches de cette liste)		30,00 €	1							
Nettoyage Bypass - démontage, remplacement joints		120,00 €	8							
Vérification et remise en état tringlerie d'arrêt		5,00 €	1							
Démontage des carters, graissage et tension des chaînes		20,00 €	1							
Graissage complet (sur graisseurs installés)		20,00 €	1							
Test panneau solaire		5,00 €	1							
Remplacement panneau solaire (à confirmer après test)		214,00 €								
Vérification de la pression des roues		10,00 €	1							
Remplacement filtre entrée		90,00 €	10							
Graissage couronne + pignon sortie BV		10,00 €	1							
ENTRETIEN SPECIFIQUE MACHINE										
Chariot et canon										
échange kit roulements bras canon		90,00 €	5							
Remplacement de bagues de roue centrale chariot		49,00 €	5							
axe roue centrale de chariot		29,00 €								
Moyeu roue latérale		79,00 €								
Roue latérale de chariot										
Entretien jet brancard - remplacement filtre		25,00 €	10							
Arrêt, tringlerie et guidage										
Doigt de trancannage à remplacer		70,00 €	5							
Remplacement diabolos (par 2)		25,00 €	10							
Boîte de vitesse										
Vidange simple (huile incluse)		150,00 €	5							
Remplacement glace		225,00 €	5							
Sangle de frein à remplacer		115,00 €	2 à 5							
Remplacement pignon BV pour couronne		160,00 €	20							
Révision boîte - hors pièces		240,00 €	10							
Leviers poignées		8,00 €								
Bobine et palier										
Couronne bobine à remplacer (en nos ateliers)		devis nécessaire								
Entretien palier coté BV - joints, circlip, bague		225,00 €	5							
Roulement palier coté BV à remplacer		405,00 €	15							
PET à remplacer		devis nécessaire								
PET à retourner (allongement durée de vie) - avec vitre aide		140,00 €								
Chassis										
Cables relevage		51,00 €								
Roue										
Ordinateur, faisceau et capteurs (après mise en route)										
Ordinateur à remplacer par RC5 (capteurs et faisceau inclus)		2 480,00 €								
Faisceau à remplacer		380,00 €								
Moteur bypass à remplacer		110,00 €	10							
Antenne à remplacer		59,00 €	5							
Vérin électrique à remplacer		375,00 €	10							
Vanne de fermeture à remplacer		299,00 €	20							
Pressostat		110,00 €	10							
Total entretien spécifique										
Commentaires										

À CHAQUE POINT DE CONTRÔLE EFFECTUÉ PAR NOS SOINS, NOUS COCHONS UNE CASE.

1 CASE COCHÉE = 1 POINT

LES POINTS SONT CUMULABLES ENTRE PLUSIEURS FICHES D'ENTRETIEN DU MÊME TYPE

- 50 POINTS : 5% DE REMISE SUR UN ENROULEUR NEUF
- 100 POINTS : 7.5% DE REMISE SUR UN ENROULEUR NEUF
- 150 POINTS : 10% DE REMISE SUR UN ENROULEUR NEUF

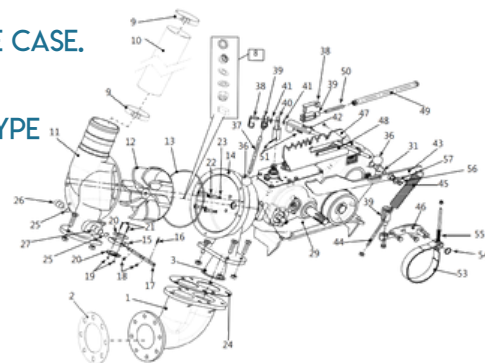



ENTRETIEN DES PIVOTS

LES POINTS SUIVANTS SONT À ENTREtenir (DIAGNOSTIQUE 150€HT/MACHINE) :

- CENTRE :
 - ÉTAT DU COLLECTEUR
 - ÉTAT DE L'ARMOIRE CENTRALE (REPLACEMENT TOUS LES 20 ANS)
 - ÉTAT DE LA VANNE DE COUPURE (RILSANS, RACCORDS, PILOTE)
 - REMPLACEMENT DE L'ÉLECTROVANNE : TOUS LES 5 ANS
- TRAVÉES :
 - ÉTAT DES COFFRETS DE TOUR (REPLACEMENT TOUS LES 20 ANS)
 - ÉTAT DES SYSTÈMES D'ALIGNEMENT (REPLACEMENT TOUS LES 20 ANS)
 - MESURE DE L'ÉPAISSEUR DES TUBES (REPLACEMENT PRÉCONISÉ SI < 1.5MM) : TOUS LES 5 ANS
 - CONTRÔLE DU DÉBIT DES JETS (EN SAISON !) : TOUS LES 5 ANS
 - REMPLACEMENT DES BUSAGES BASSE PRESSION : TOUS LES 20 ANS
 - REMPLACEMENT DES RÉGULATEURS : TOUS LES 20 ANS
 - TEST D'ISOLEMENT DES MOTEURS
 - ÉTAT DES RÉDUCTEURS ET PRESSION DES PNEUS : TOUS LES 3 ANS
 - CONTRÔLE DES CAPTEURS : REMPLACEMENT TOUS LES 10 ANS
- CANON :
 - ÉTAT DE LA VANNE DE COUPURE
 - REMPLACEMENT DE L'ÉLECTROVANNE : TOUS LES 5 ANS



UN DEVIS DÉTAILLÉ EST COMMUNIQUÉ AVANT D'ENTAMER L'ENTRETIEN DE CHAQUE MACHINE.



ENTRETIEN DES MOTRICES

- CONTRÔLE DE TOUS LES CAPTEURS DE GUIDAGE ET COUPURE
- CONTRÔLE DU SYSTÈME DE ROTATION DU SOUPLE
- CONTRÔLE DES BRAS DE GUIDAGE
- TEST DES ISOLEMENTS DES MOTEURS
- ÉTAT DES RÉDUCTEURS ET DES ROUES

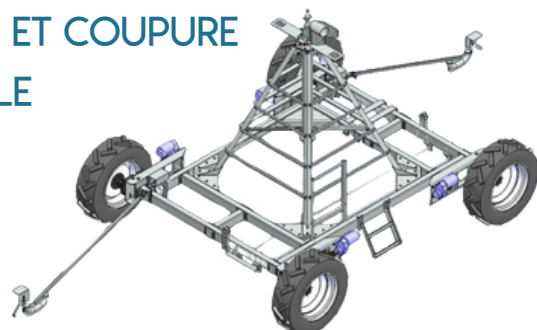

ENTRETIEN PIVOT/RAMPE

Entretien pivot/rampe		Nom/N°		Année					Nb Tours
Marques : OTECH - REINKE - FRANCE PIVOTS - EAUX VIVES		Total points		0	0	0	0	0	
ENTRETIEN PYRAMIDE ou MOTRICE	Détail	Prix €HT 2024 (hors déplacement)	Périodicité (années)	2025	2026	2027	2028	2029	
Contrôle des capteurs de guidage	élec nécessaire	10,00 €	1						
Contrôle de la rotation du souple	élec nécessaire	10,00 €	1						
Contrôle des bras de guidage	élec nécessaire	5,00 €	1						
Etat du souple et des raccords		5,00 €	1						
Etat du câble électrique au sol		10,00 €	1						
vérification armoire commande (nettoyage-resserrage)		10,00 €	1						
vérification collecteur, dégrillage, graissage		10,00 €	1						
alignement à faire	élec nécessaire	90,00 €							
Remplacement électrovanne départ		139,00 €	5						
Remplacement manomètre		17,00 €							
Remplacement pressostat		225,00 €	10						
Remplacement switch arrêt canon		169,00 €							
Remplacement tête switch arrêt en ligne		69,00 €	10						
Remplacement doseur cyclique		265,00 €	20						
ENTRETIEN CANON									
échange kit roulements canon		70,00 €	10						
remplacement vanne d'arrêt canon	levage nécessaire	144,00 €	10						
Remplacement électrovanne canon		139,00 €	5						
ENTRETIEN TOUR									
vérification boîtier de tour	par tour	5,00 €	1						
Remplacement coffret boîtier de tour		590,00 €	20						
Remplacement coffret boîtier de dernière tour		550,00 €	20						
Remplacement microswitch d'alignement		125,00 €	20						
kit alignement tour		275,00 €	20						
remplacement bonde de vidange	levage nécessaire	25,00 €							
changement fin de course		169,00 €	10						
Réducteurs et cardan									
condensât réducteur et mise à niveau	par tour	15,00 €	1						
graissage cardans	par tour	5,00 €	1						
vidange réducteur	par tour	49,00 €	3						
Remplacement coquilles cardan	par 1/2 cardan	55,00 €							
Remplacement caoutchouc accouplement		24,00 €	10						
Remplacement protection cardan		19,00 €							
remplacement réducteur	besoin +1 pers.	590,00 €							
Moteur									
vérif isolement moteur	par tour	10,00 €	1						
remplacement moteur		720,00 €							
Pneus									
contrôle de la pression des pneus	par tour	5,00 €	1						
Remplacement roue	prix selon modèle								
Commentaires									
Déplacement hivernage	selon zone	0,00 €							
Total en € HT par année					0,00 €	0,00 €	0,00 €	0,00 €	

À CHAQUE POINT DE CONTRÔLE EFFECTUÉ PAR NOS SOINS, NOUS COCHONS UNE CASE.

1 CASE COCHÉE = 1 POINT

LES POINTS SONT CUMULABLES ENTRE PLUSIEURS FICHES D'ENTRETIEN DU MÊME TYPE

- 200 POINTS : 5% DE REMISE SUR UNE RAMPE OU PIVOT NEUF
- 300 POINTS : 7.5% DE REMISE SUR UNE RAMPE OU PIVOT NEUF
- 400 POINTS : 10% DE REMISE SUR UNE RAMPE OU PIVOT NEUF





ENTRETIEN POMPAGE

NOUS RECOMMANDONS DE VÉRIFIER LES POINTS SUIVANTS À LA FIN DE LA SAISON D'IRRIGATION ET DE PRÉPARER LA MISE SOUS TENSION DES ARMOIRES 1 SEMAINE AVANT LE 1ER AVRIL.

- MISE HORS GEL DES APPAREILS DE MESURE DE LA PRESSION (VEGA, MURPHY,...)



- COUPURE AU DISJONCTEUR

- VÉRIFICATION DES FUSIBLES

- OUVRIR LE CAPOT DES SERVOMOTEURS POUR VÉRIFIER LA CONDENSATION / INFILTRATION



- GRAISSAGE DES MOTEURS DE SURPRESSEURS

- NETTOYAGE DES RÉSISTANCES STATORIQUES



- NETTOYAGES DES FILTRES ET VENTILATEURS DE VARIATEURS



- VÉRIFICATION DE L'ÉTAT DES CANALISATIONS

- VÉRIFICATION DE L'ÉTAT DU CLAPET

- VÉRIFICATION DU COMPTEUR (CONTRÔLE TOUS LES 7 ANS)

- VÉRIFICATION DES SERRAGES DES CÂBLES,

INSPECTION VISUELLE

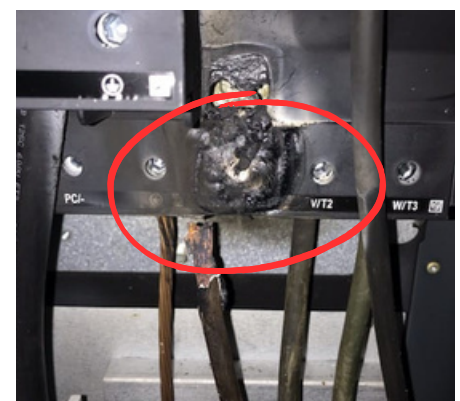

ENTRETIEN POMPAGE

Entretien station de pompage	Nom				Année pompe			Année armoire			N° Client	
		Total points	0	0	0	0	0	0	0	0	0	0
Entretien des armoires électriques	Détail	Prix €HT 2024 (hors déplacement)	Périodicité (années)	2025	2026	2027	2028	2029	2030	2031	2032	203
Vérification des fusibles		5,00 €	1									
Inspection/nettoyage des résistances statoriques		15,00 €	1									
Nettoyage des filtres à air et ventilateurs		5,00 €	1									
Serrage des cables, état des connexions		10,00 €	1									
Remplacement de l'armoire de démarrage	sur devis	0,00 €	20									
Remplacement pile automate ou reed compteur		15,00 €	5									
Mise à jour programme automate Eaux Vives		0,00 €	si besoin									
Entretien pompe												
Graissage moteur surpresseur		15,00 €	1									
Remplacement tresse surpresseur (sur place)		80,00 €	5									
Test isolement cable + moteur		15,00 €	1									
Vérification hydraulique surpresseur		89,00 €	10									
Vérification butée moteur immergé	sur devis	0,00 €	10									
Entretien canalisation												
Vérification colonne immergée	sur devis	0,00 €	10									
Vérification servomoteur (ouverture capot moteur)		15,00 €	1									
Remplacement réduction acier vanne motorisée		89,00 €	7									
Vérification clapet (démontage)		45,00 €	10									
Contrôle débitmètre électromagnétique		450,00 €	7									
Remplacement du compteur	selon diamètre	0,00 €	7									
Entretien capteurs												
Mise hors gel de la rampe de pression		5,00 €	1									
état des risans		5,00 €	1									
Remplacement Murphy		725,00 €	20									
Remplacement capteur pression analogique		339,00 €	20									
Remplacement manomètre avant vanne		17,00 €	5									
Remplacement manomètre après vanne		17,00 €	5									
Remplacement pressostat BP		225,00 €	20									
Remplacement pressostat HP		225,00 €	20									
Variateur												
Inspection nuisibles (rats, reptiles)		5,00 €	1									
Nettoyage ventilateurs et filtres		5,00 €	1									
Resserrage connexions		5,00 €	1									
Mise à jour Firmware		0,00 €	si besoin									
Commentaires												
Déplacement hivernage	selon zone	0,00 €										
Total hors cases jaunes				0,00 €	0,00 €	0,00 €	0,00 €	0,00 €	0,00 €	0,00 €	0,00 €	0,
Total cases jaunes				0,00 €	0,00 €	0,00 €	0,00 €	0,00 €	0,00 €	0,00 €	0,00 €	0,

À CHAQUE POINT DE CONTRÔLE EFFECTUÉ PAR NOS SOINS, NOUS COCHONS UNE CASE.

1 CASE COCHÉE = 1 POINT

LES POINTS SONT CUMULABLES ENTRE PLUSIEURS FICHES D'ENTRETIEN DU MÊME TYPE

- 200 POINTS : 5% DE REMISE SUR UNE STATION/POMPE/ARMOIRE NEUVE
- 300 POINTS : 7.5% DE REMISE SUR UNE STATION/POMPE/ARMOIRE NEUVE
- 400 POINTS : 10% DE REMISE SUR UNE STATION/POMPE/ARMOIRE NEUVE

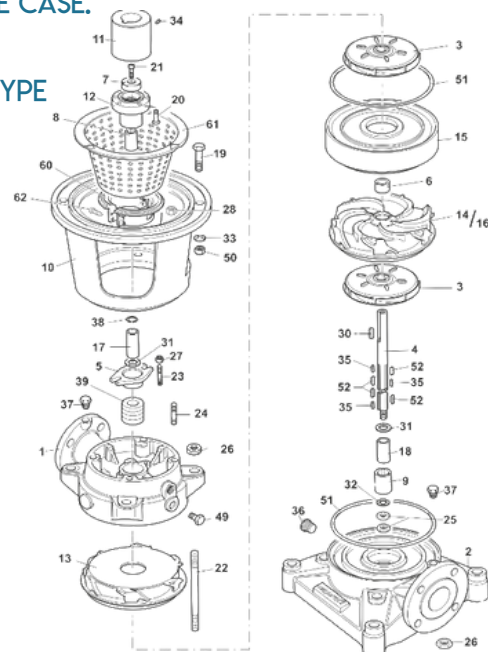
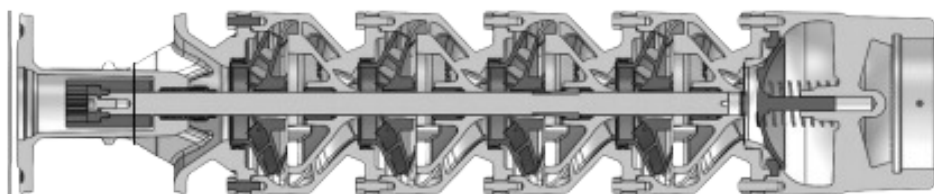



ENTRETIEN MICRO-IRRIGATION

LES POINTS SUIVANTS SONT À ENTREtenir :

- SKID ET FILTRATION :
 - NETTOYAGE DU FILTRE AUTOMATIQUE, INSPECTION ET LAVAGE DE LA CRÉPINE. PRÉVOIR UNE PILE D'AVANCE POUR LA SAISON SUIVANTE
 - INSPECTION DES VANNES DE RÉGULATION, ÉTAT DES RILSANS, ÉTAT DU PILOTE
 - RECHERCHE DE FUITE DE LA CANALISATION, RESSERRAGE DES RACCORDS
 - ETAT DU DOSATRON
 - INSPECTION DES VANNES DE SECTORISATION
- NOURRICES SOUPLES ET PIQUAGES
 - INSPECTION DES PIQUAGES AVANT ENLÈVEMENT DU CHAMP
 - RANGEMENT ET STOCKAGE DES NOURRICES (VIA BOBINEUSE OU AUTRE)
 - S'ASSURER D'AVOIR QUELQUES PIQUAGES, RÉGULATEURS ET VANNETTES D'AVANCE POUR LA MISE EN PLACE DE LA SAISON SUIVANTE
- GAINES JETABLES
 - MISE EN FAGOT DANS UN POINT DE COLLECTE A.D.I.VALOR DÉDIÉ AUX GAINES JETABLES
 - COMMANDE DE PRÉ-SAISON POUR L'ANNÉE SUIVANTE (OCTOBRE)
- MACHINES À GAINE
 - ENTRETIEN DES MACHINES OU
 - PLANIFICATION DE LA LOCATION DES MACHINES (AU PLUS TÔT !)

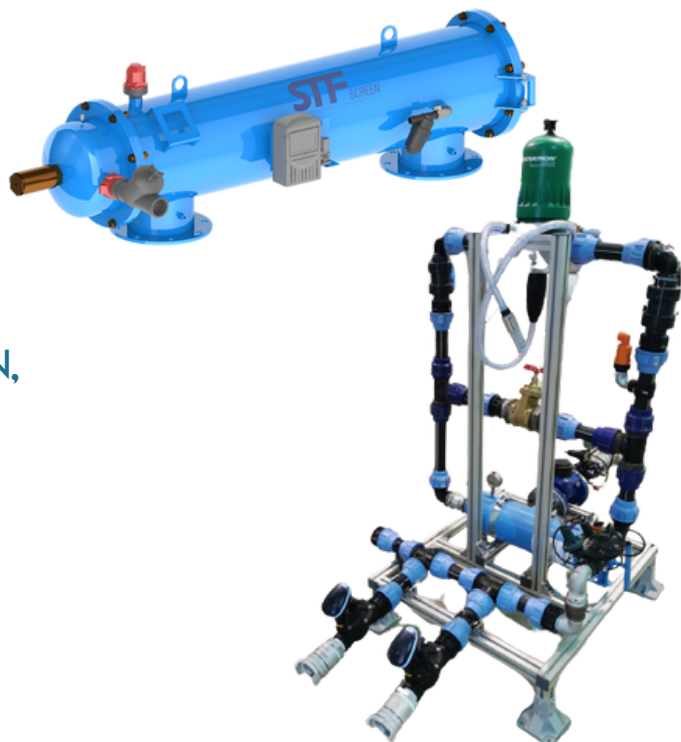

ENTRETIEN MICRO-IRRIGATION

Entretien micro-irrigation		Nom/N°		Nb secteurs			Débit skid/station		
L'entretien est prévu à la ferme, une fois le matériel sorti du champ		Total points	0	0	0	0	0	0	0
Entretien du filtre	Détail	Prix EHT 2024 (hors déplacement)	Périodicité (années)	2025	2026	2027	2028	2029	2030
Nettoyage du filtre automatique (démontage, lavage crépine)		35,00 €	1						
Remplacement pile gestion lavage auto		10,00 €	2						
Mise hors gel des rilsans		5,00 €	1						
Entretien régulation pression									
Contrôle visuel des vannes		10,00 €	1						
Remplacement des électrovannes		139,00 €	5						
Remplacement des pilotes de pression		259,00 €	10						
Entretien fertirrigation									
Vérification visuelle nettoyage pompe doseuse		5,00 €	1						
Vérification raccords et vannes bypass		5,00 €	1						
Entretien nourrice et piquages									
Rangement des flats à la ferme (par le client)		fait par le client	0,00 €	1					
Vérification visuelle état des piquages		15,00 €	1						
Vérification visuelle état des régulateurs et vannes de ligne		15,00 €	1						
Vérification des raccords, bouchons, purges et prises mano		15,00 €	1						
Gaines jetables									
Planification location machine d'enlèvement de la gaine		fait par le client	0,00 €	1					
Mise en fagot et dépôt sur site de collecte A.D.I.valor		fait par le client	0,00 €	1					
Pré-commande des gaines (Octobre) pour saison suivante		fait par le client	0,00 €	1					
Planification location machine de pose de la gaine (au + tot)		fait par le client	0,00 €	1					
Commentaires									
Déplacement hivernage		selon zone	0,00 €	1					
Total en € HT par année				0,00 €	0,00 €	0,00 €	0,00 €	0,00 €	0,00 €

À CHAQUE POINT DE CONTRÔLE EFFECTUÉ PAR NOS SOINS, NOUS COCHONS UNE CASE.

1 CASE COCHÉE = 1 POINT

LES POINTS SONT CUMULABLES ENTRE PLUSIEURS FICHES D'ENTRETIEN DU MÊME TYPE

- 25 POINTS : 5% DE REMISE SUR LES MACHINES À GAINÉ
- 50 POINTS : 10% DE REMISE SUR UNE INSTALLATION NEUVE (FILTRATION + RÉGULATION)
- 100 POINTS : 10% DE REMISE SUR LE RENOUVELLEMENT DE GAINÉ JETABLE

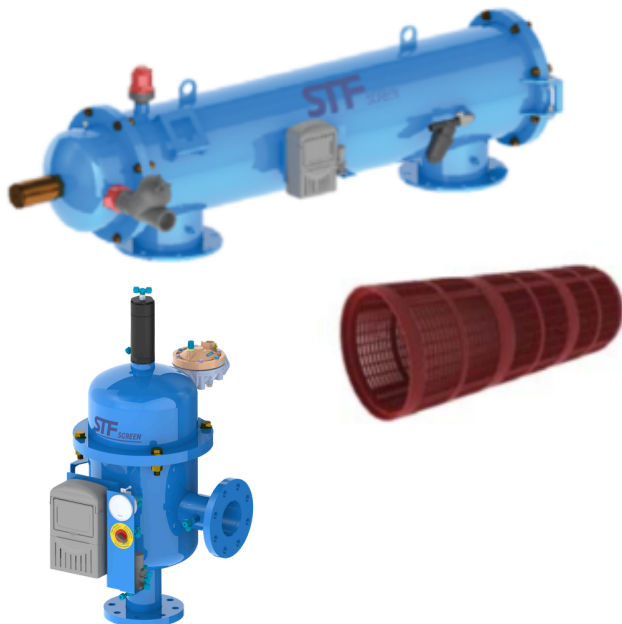

Gaines jetables

nettoyées
et séparées
des films



en fagot ou roulées
ballots de 80 cm de diamètre maxi